

**zpravodaj  
vodních  
skautů  
a skautek**

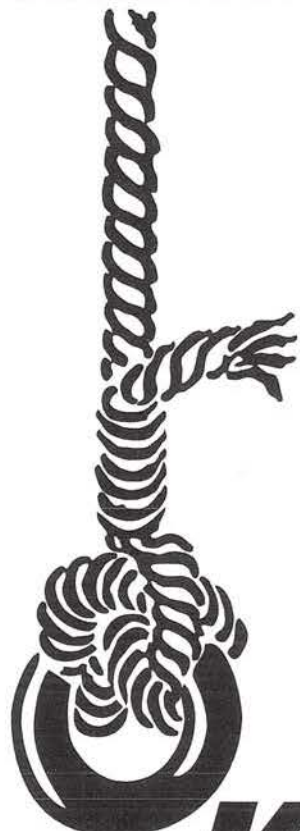

# **KAPITÁNSKÁ POŠTA**

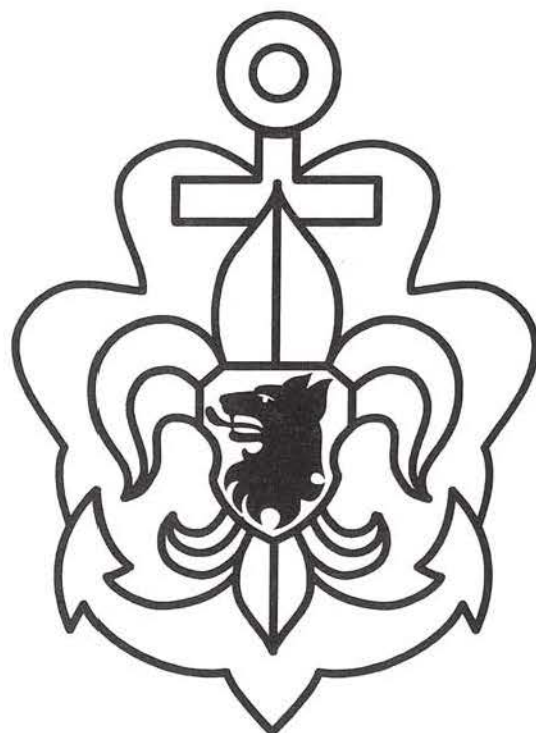

**HKVS**

**2000/2001**

r o č n í k

**4**



## Kapitánská pošta

Obsah	strana
Konec století .....	1
Zamyšlení před koncem tisíciletí .....	2
O povrchnosti pohledu .....	3
Zemřeli Pětkaři .....	4–5
Pomáhejme naší zvěři .....	6–8
Svatojánské proudy a zplavnění horní Vltavy .....	9–12
O naději .....	13
Pražské mosty IV. ....	14–15
Kalendář výchovných a vzdělávacích akcí ELŠ v r. 2001 .....	16
Matylda se vrací .....	17
Ples Flotily Liberec .....	18
Expadice Hrkaňka .....	18
Dotazník ze srazu K+K .....	19
HKVS hlásí .....	12

---

*Člověk je bohatý tím, co učinil pro druhého.*

*J. W. Goethe*

*31. prosince roku 2000 ve 24:00 hodin skončí 20. století  
a s ním i 2., definitivně nejkratší, tisíciletí.  
Jaké bude to třetí, které začne v 0:00 hodin 1. ledna 2001?*



*Vím, zemře století jak stařec churavý  
a budou nádherně a velkolepě řeči,  
tak s řády na prsou a věnci u hlavy  
kmet bude zdáti se snad velebnější, větší.  
Však nezemřeme my. Jen přeshlý právě čas  
se k věčím uloží. V nás poroste však dále  
to staré století, jak echo bude v nás  
se ještě rozléhat až k smrti neustále.  
Zděláme jeho bič a touhu po zisku,  
lesk zlata, hodnosti a víru v úpadku  
a káru umění uvážlou na písku,  
dní nervosu, řev vojny, lánou oprátku!*

*Antonín Jova*

*Mře naše století,  
před sebou tmú a na rtech prokletí.  
Čtem závět už ... zni otřepané dost,  
ne podklad ani zásvit jediný,  
jen zas ta víra v lepší budoucnost —  
a už i ta má značné trhliny...*

*J. S. Machar*

*Příjemné  
a klidné  
svátky vánoční,  
bohatého Ježíška*



*přeje  
HKVS, SHP, redakce KP  
a Tiskárna Ralsko, s. r. o.*

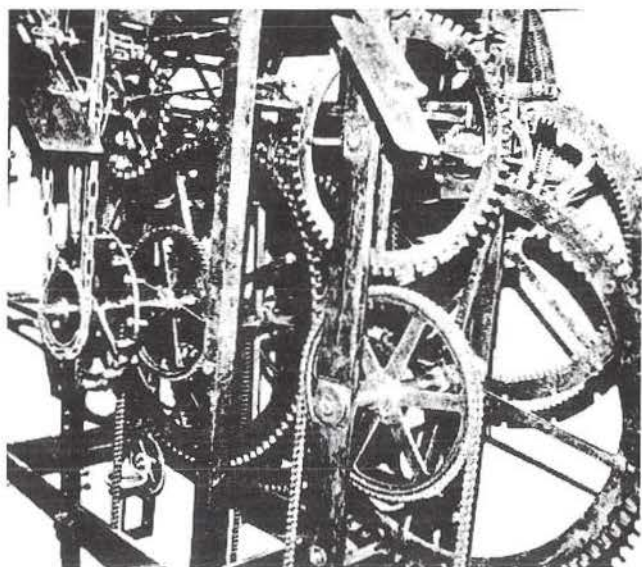

# Zamyšlení před koncem tisíciletí

Jack

Opět se blíží Vánoce a současně konec roku 2000 a tím i konec tisíciletí. Příštím rokem vstoupíme do nového tisíciletí. Tato doba nás nutí zhodnotit minulé období. O vánocích každého roku to činíme, někdy více, někdy méně. Avšak tentokrát si musíme uvědomit, že je to trochu jiné a naše zpytování by mělo být upřímné a zavazující. Sdílíme obavy a pocity spojení s abdikací členek a člena ÚRJ. Všechny důvody v abdikacích naznačují určité vnitřní pnutí a neuspořádané vztahy v činnosti ÚRJ. Všechny rozepře by se měly smazat a uvědomit si, že tyto spory jsou tak malicherné a vadí nejen oběma stranám ke vzájemnému pochopení, ale vadí především celému hnutí. Zopakujte si v duchu náš zákon, kde je vše, co bychom si měli opět uvědomit a dle toho se řídit a navzájem se k sobě chovat. Ano, omluvme se navzájem, odpusťme si, co jsme si a upřímně si podejme opět levou ruku. Není přece skautské jednání přinutit svým chováním někoho z nás, aby z hnutí odešel a to hlavně tím, že se nepřipustil jeho názor. Vše vidí jen ze svého hlediska. Zdůrazňování administrativně správní a hospodářsko – manažerské činnosti na úkor rozvoje a podpory výchovného poslání hnutí není to pravé jednání. Jako bývalý náčelník cítím, že tento stav je zaviněn díky přijaté variantě „Y“, kdy se spojila ÚR s náčelnictvy v jeden celek. Navíc vznikla nová skautská organizace, což ukazuje, že ve vedení není opravdu vše v pořádku. Vzniklou situaci nevyřeší eventuelní odchod oddílů či středisek do nové organizace. Dialog mezi oběma organizacemi zatím není vidět a při nejlepším vyústí do ztracena. Je nutno, aby si ÚRJ skutečně uvědomila, že musí vyhodnotit úspěšnost varianty „Y“, dále upravit volební řád, vrátit ÚLŠ původní kompetence jako nejvyššímu odbornému plénu činovníků zabývajících se výchovou a vytvořit nové KRJ volbou zespodu ne jmenováním. Není dobrou vizitkou Junáka, že vznikají nové skautské organizace. Vždyť bratr Svojsík docílil před 2. svět válkou všechna tehdy existující skautská hnutí spojit do jedné organizace „Junák“.

Ano, blíží se Vánoce a doba, kdy hodnotíme naši činnost odcházejícího roku. Jako člen Junáka od roku 1935 nemám nejlepší pocit. Tento rok přinesl bohužel rozkol v hnutí díky ÚR a to není nejlepší vizitkou vedení. A proto žádám všechny, aby si promysleli, jak vše zlepšit. Příští rok je sněmovním rokem a tím je dána možnost vedení změnit. Uvažujte proto jak navrhnout kandidáty. Závisí na nás všech, zda dostaneme naše hnutí na úroveň hodnou AB Svojsíka.

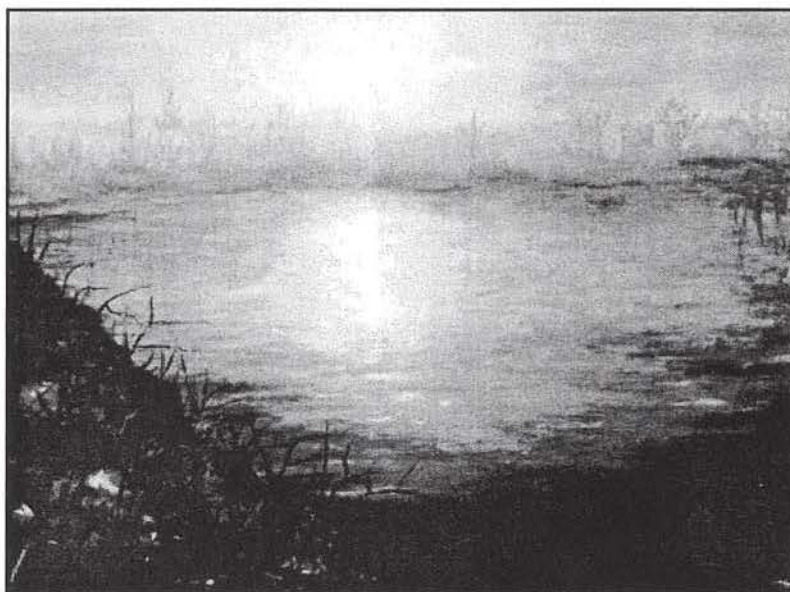



# O povrchnosti pohledu

MUDr Ivan Brabec-Jezevec

32. oddíl vodních skautů pořádá 14. září akci ke Dni dobré vůle. Ovšem bude to akce, které je radno se vyhnout, neúčastnit se jí, prostě ji minout. Proč? No to je přece jasné. Pořadatelé akce, ač studenti či absolventi vysokých škol, neumí česky a na plakátech mají pravopisné chyby. Pravda, mohlo by se vybrat dost peněz na vzdělání, ale podporovat vzdělání plakátem s hrubkami je absurdní, ne? Absurdnější by bylo, akci kvůli tomuto lapsu zatratit. Co absurdnější, byla by to pitomost do nebe volající. Stejně absurdní, jako když v jednom oddílovém časopise bráška, který byl jeden den na Severočeské lesní škole ji zatratil, protože jako vodní skaut ví více o vlajkové etiketě, než věděli někteří instruktoři. Navíc podle něho byli frekventanti zažraní do všeho skautského, takže běhali v kroji i na jídlo a večeřeli v něm, což instruktorům nevadilo. No to by se u nás nemohlo stát, píše. A dodává, že je nepochopitelné, že si někdo může vzít kroj dobrovolně dvě hodiny před nástupem. Resumé těchto jeho poznatků je následující: Seleška byla letos špatná, proto nikdo na podobné skautské akce nejezděte a když, tak pouze na naše modré.

Hle, jak lze pro pravopisnou chybu odsoudit akci. Autor prožil na Selešce zhruba 24 hodin, takže neví, že na ní byly některé problémy závažnější, než poměrně kuriozní nástupy. Neví, že nejen modří, ale i mnozí pěšáci se snažili toto napravit. Neví, že se sami frekventanti z řad pískově medových tvrdě postavili instruktorovi, který obhajoval okleštěný a zmatený styl nástupů slovy „Oni ti modří...“ a obvinili jej z netolerance. Samozřejmě nemůže vědět, o tom, že jeden z pěších bratří již v průběhu LŠ dodal zpracované podklady „pořadovky“, se kterou by tým Selešky chtěl vyjít na skautskou veřejnost, protože neexistuje jednotně platný řád.

Protože tam byl pouze jeden den, neví samozřejmě, že frekventanti denně psali hodnocení programu. Proto neví, že náplň LŠ byla hodnocena převážně velmi kladně (včetně horolezení, kterého se sám jako instruktor účastnil, za což mu dík). Samozřejmě kromě nástupů a některých dalších problémů, které naopak velice tvrdě odsoudili. A současně neví, že v rámci večerních posezení u ohně byla diskuse instruktorů s frekventanty o problémech LŠ. Je mi divné, že skautský vůdce může nošení kroje považovat za cosi špatného. Za něco, co by se u nás (modrých) stát nemohlo. Na Navigamu bývá v kroji vidět řada skautů. Na kapitánském srazu jsou jeho účastníci v kroji od pátku do neděle a nechodí v něm pouze jíst, ale i na vycházky, pokud jsou v programu srazu. Autor navíc opět soudí povrchně, bez znalosti souvislostí. Frekventanti totiž nechodili v kroji ze „skautského fanatismu.“ Řád Selešky jako budovy praví, že při vstupu do budovy je nutno se přezout. A to i když jdete pouze pro tužku, kterou si člověk zapomněl v jídelně, nebo cestou na záchod (což někdy bývá kvaltovka). Frekventanti LŠ bydlí ve společné ložnici zbudované z půdy. Tedy druhé patro, schody nic moc. Jelikož je junák spořivý, někteří bráškové a sestřičky, když si šli po ukončení odpoledního programu uklidit psací a jiné náčiní, se rovnou převlékli do kroje, aby si ušetřili jednu cestu do druhého patra. A to dělali dobrovolně i modří frekventanti LŠ. (Oni na ně byli totiž někteří instruktoři zlí a nutili je hýbat se ve dne i v noci. Frekventanti dostávali posléze tik, když někdo z instruktorů udělal pár kroků od chaty. Byť na nevinnou vycházku. Neboť sundávání hysteriků ze stromů, útěků do kopců a na stromy před tsunami, dopravních nehod či spadlých letadel si užili dost. Protože vždy „šlo o život“, to vše v poklusu. To se pak člověk naučí šetřit si nožičky). Jsem hrdý až pyšný na to, že jsem vodní skaut. Protože dost pracuji mezi pěšáky, dostávají této mé hrdosti plnými hrstmi. Zejména když dojde na netoleranci, hádky, odsudky bez znalosti a pochopení souvislostí. A vždy jim tvrdím: „My se o problém do krve pohádáme, ale vždy se snažíme druhého pochopit a hlavně, koncem debaty končí emoce a normálně spolu dál fungujeme.“ O to více mě pak mrzí, když takový povrchní odsudek zazní z našich řad. Odsoudit a poškodit práci druhých je velice snadné. A zažil jsem i modré akce, které byly daleko horší, než letošní Seleška. Ale je fakt, že se tam většinou nastupovalo dle dienstreglamá.

*Nech spát celou zem, jenom do snů vem  
ten trylek ptáka chvějivý, poslední.  
Nech i slunce spát, dej si do snů plát  
jen zlatý jeho zážeh poslední...*

*(J. Vrchlický)*



*Do čela, nepovol,  
bij se vpřed...*

Oznamujeme všem přátelům a známým,  
že dne 19. listopadu 2000  
odešel

# JUDr. Otakar Švorčík

## Honda

Poslední rozloučení se koná v pátek 24. listopadu 2000 v 9.15 hodin  
v obřadní síni v Praze 5 - Motole

Veronika, Radka  
*neteře*

Věra  
*švagrová*

Hradešínská 7, 101 00 Praha 10



S hlubokým zármutkem oznamujeme smutnou zprávu, že nás opustil  
naš drahý manžel, tatínek, dědeček a bratr,  
pan

# Jiří Wihan

Zemřel po dlouhé nemoci dne 6. listopadu 2000  
ve věku 79 let.

Poslední rozloučení s naším drahým zesnulým se koná v pondělí 13. listopadu 2000 v 10,00 hodin  
ve Vinohradské obřadní síni v Praze na Vinohradském hřbitově (vedle Strašnického krematoria).

**Magda**

*manželka*

**Magdalena**

*dcera*

**Denis**

*vnuk*

**Jarmila**

*sestra*

Za projevy soustrasti děkujeme.

# Pomáhejme naší zvěři

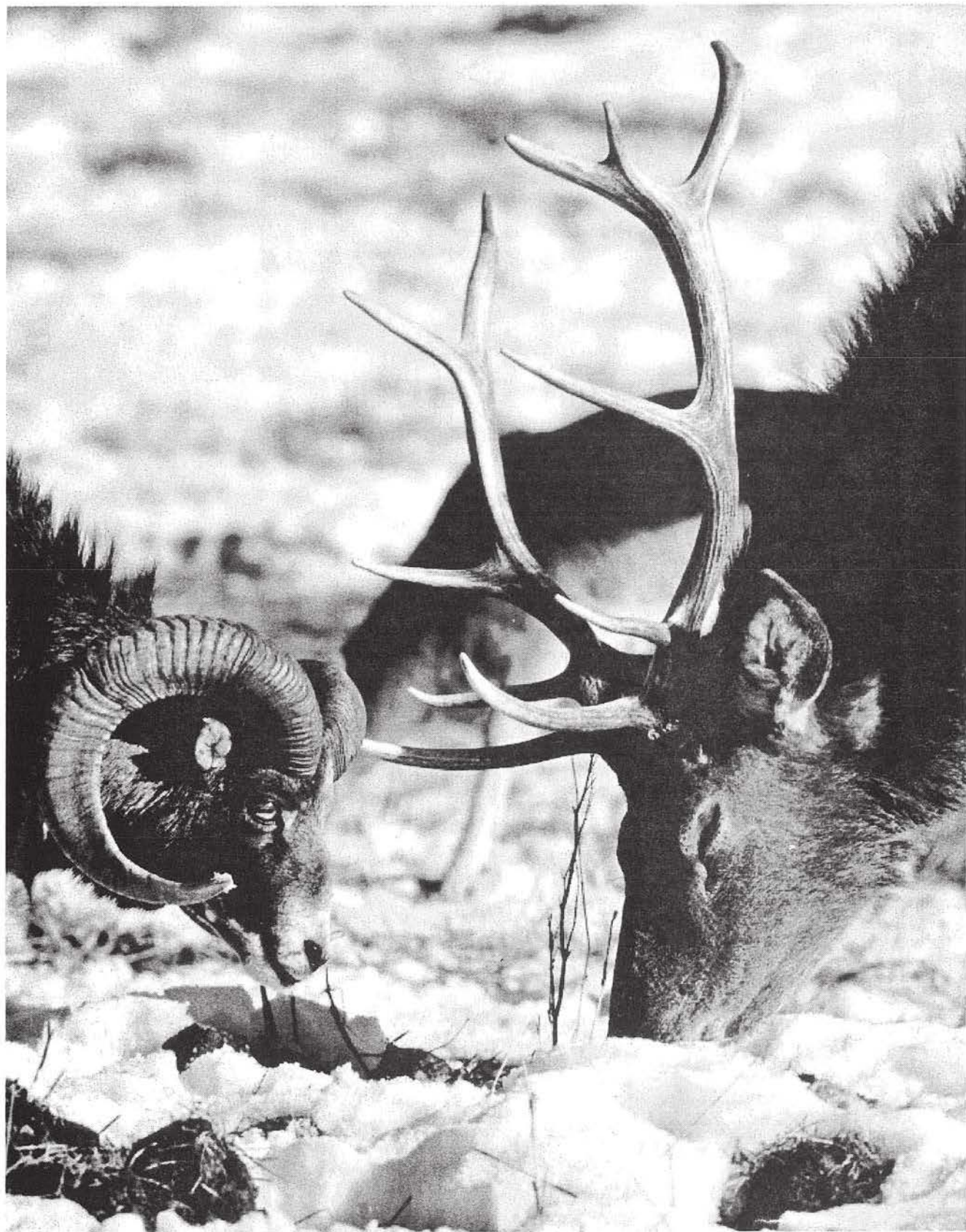



# KORÝTKO NA JADRNĚ KRMIVO PRO SRNČÍ ZVĚŘ

POHLED

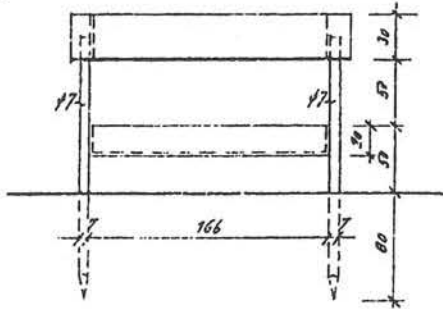

ŘEZ A-A'

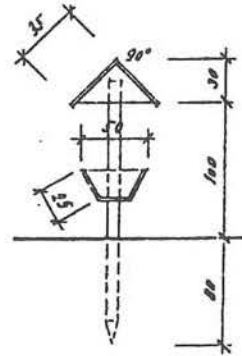

PŮDORYS

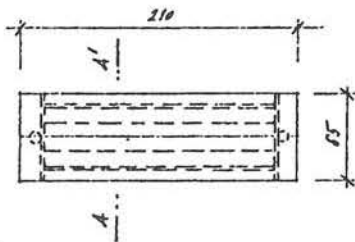

AXONOMETRICKÝ POHLED

# KRMELCE PRO ZAVĚCE

AXONOMETRICKÉ POHLEDY

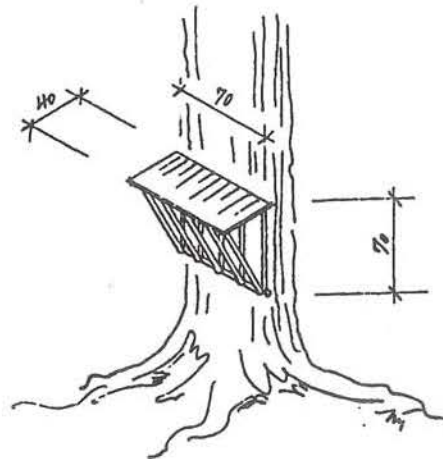
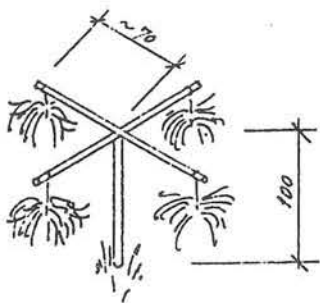
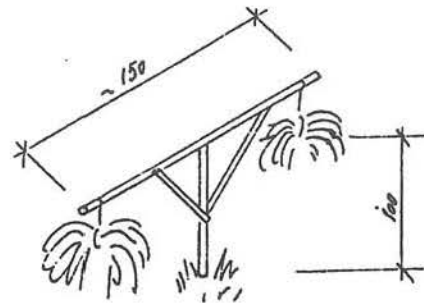
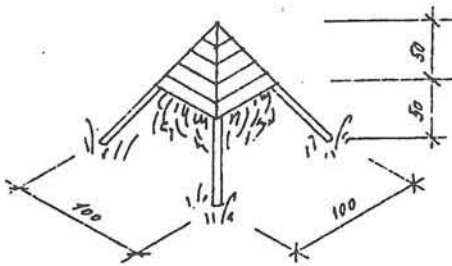



není, aby prošel, zbíjí, oberou a z košile svlekou . . . Plavali rybáři ze Záběhlic pro síť do Prahy a když se vraceli, u Vraného i lodi jim vojáci pobrali."

Z krátkého článku r. 1641, že „stavové poslušně a poddaně J. Mt. Císařskou žádají, aby neráčil tohoto svolení peněžitého nikam jinam nežli toliko k těm potřebným forám, na nichžto obilí až k Labi a Vltavě dováženo býti má, a na zhotovení té plavby od Bubenče až k Mělníku obracetí," vysvětluje, že navigační cesta po Vltavě považována byla na ten čas za hotovou. Toho názoru nebyl však císař, kterému šlo ještě o odstranění největší překážky, která všecku plavbu, zvláště ale dovoz soli, činila velmi nebezpečnou, ne-li zhusta dokonce nemožnou, totiž dlouhé pásmo po řečišti roztroušených, polo skrytých i nad hladinu vodní trčících balvanů, táhnoucí se od Moráně až téměř k Štěchovicům, známé dnes pod jménem „Svatojanské proudy“.

Nechut českých stavů poskytnouti nových nákladů na úpravu řečiště od Budějovic do Prahy byla však císaři velmi vítanou, neboť odstranil-li poslední překážky již vlastním nákladem, mohl pak tím spíše pro budoucnost oslovovati si dovoz soli po vodě jako právo královské. K úkolu tomu, významem svým jak záslužnému tak i obdivu hodnému, s který dosavadní komisaři nad plavbou ustanovení nebyli, nabídl síly své opat strahovského kláštera v Praze Kryšpín Fuk, muž — jak ze životopisu jeho vidno — nad obyčej bystrý a podnikavý. Jest zajisté s podivem, že příslušník duchovního stavu v době, kdy nemohl odborného vzdělání na školách nabýti, osvědčil se dobrým znalcem vodních prací a staveb. Kde, kdy a jak svých zkušeností nabyt, o tom zbylé klášterní zápisy hluboce mlčí. Důvodně však souditi lze, že na místech, kde před tím buď jako probošt nebo jako administrátor statků s titulem opata působil, na př. v Drkolně nad Múhlou, v Doksanech na Ohři nebo v Milevsku, známém tehdy svým rybníkářstvím, měl k tomu výbornou příležitost. Protože zplavnění Vltavy ve Svatojanských proudech otáčí se stále kolem jeho osoby, bude snad záhodno seznámiti se aspoň s přehledným jeho životopisem.

\* \* \*

Životopisná data Fukova od jeho narození až do zvolení opatem na Strahově r. 1640 jsou velmi kusá, protože klášterní archiv strahovský, jak známo, byl Švédy r. 1649 vyloupen a tak žádoucí dnes písemné památky přišly v niše. Nejdříve jeho životopis v klášterním archivu čítá 60 řádků a to ještě řečnickými frasemí vyšperkovaných. Nevíme dnes ani určitého data, kdy se narodil, ani kdo a čím byli jeho rodiče, ani kde a jaká studia konal. Blízkým příbuzným, nejspíše manželem jeho sestry, byl Valentin Saur, měšťan a majitel sladovny v Olomouci. Protože v tehdejších dobách mlýval se slad ve vodních mlýnech, jest možno, že Fuk již v mládí se zálibou zkoumal vodní stroje a stavby. Kryšpín Fuk sám

skupina kříže rýsuje se v těch místech, kde podnes stojí. Vedle mostecké věže, také na západní straně bohatou architekturou zdobené, spatřuje se starý křížovnícký kostel s vysokou, jehlancovou věží. Vodárenská věž, nezastavená ještě mlýny od západu, nese renesanční měděnou střechu uslechtilých tvarů. Obepíná ji dole obrleňný náhon, po kterém se chodilo s nábřeží až k mostu. Viděti tu jest u ní dvě veliká, čerpací a za nimi čtyři mlýnská kola, na nábřeží pak skládku obilí. Výše proti proudu znázorněna jest část Starého města až k příkopu, který šel v místech dnešní Národní třídy. Řada loděk označuje stanoviště přivozu od jižního cípu ostrova Kamy, podobně jako výše viděti jest stanoviště lodic u vápenice (kde nyní Národní divadlo) od severního cípu Malých Benátek (Střeleckého ostrova). Poblíž druhého ostrova (nyní Slovanského) stojí druhá, novoměstská vodárna u Šitkovských mlýnů, a za ní rýsuje se na skále kostel sv. Václava. V části, kde dnes vyúsťuje most Palackého, zabíhá řečiště výtonem hluboko do pobřeží, i vidíme tu most, jenž poskytuje přechod k Emauzům. Pod Emauzy, výše k Vyšehradu, jest skládka dříví a tržišť. Stavení s vysokou věží na širokém pobřeží jest patrně solnice a vedle ní sv. Václavská lázeň. Mostem přes ústí Botiče přechází se k Vyšehradu, jenž jest nakreslen zde příliž ploše a široce, s vinicemi na jižním svahu.

Na levém břehu Vltavy spatřuje se u Karlova mostu velký mlýn Sovovský u jezu a dva menší mlýny na rameni řeky (Čertovce). Z Malé Strany vyniká štít kostela P. Marie Vítězné, vedle něho vysoký jehlan věže kostela sv. Maří (nyní četnické kasárny), dále k jihu štíhlá, jehlancová střecha špitálu sv. Jana Křtitele. V pozadí zdvihá se Petřín pokrytý vinicemi a opevněný hladovou zdí s četnými baštami. Poblíž pobořeného domu v místech, kde bývala botanická zahrada, stojí jakýsi gloriol s měděnou věží. Výše nad ním proti proudu stojí na smíchovském pobřeží malostranská vodárna a mlýn Kropáčkův. V jezu tohoto mlýna spatřují se dvě němčiny,\* jedna poblíž Šitkovských mlýnů, druhá u mlýna Kropáčkovského, kde zároveň byl rumpál t. j. výtahové kolo řekou hnané s hřídelem, jimž vytahovaly se lodi přes němčinu nahoru proti proudu. Podobné zařízení bylo též při dalším jezu, jenž kdysi vedl od emauzského pobřeží k mlýnu na smíchovské straně, po němž rovněž není dnes ani stopy. Na břehu mezi Smíchovem a Zličovem stojí několik vypálených domů a zřícenin. Kostel zličovský s oblíbenou tehdy jehlancovou střehou obehnan jest zdí. Od Petřína až po Zličov posety jsou straně vinicemi a roztroušenými vinařskými domky. Za Zličovem spatřuje se na skále polokruhové zboření jakési tvrze, jejíž nepatrné zbytky podnes stávají. Popis Fukův nazývá ji „Prachová“, název to, tuším, dosavad neznámý a jménem „Divčí hrad“ nahrazovaný.

\*) Starý tento plavecký název, původně „jemčina“ t. j. otvor v jezu vodu jímající, značí splav, skrze který lodi projížděly.

Hned pod Vyšehradem naznačen jest dvěma domky Podol a zcela blízko skupinou domů s kostelem a mlýnem Modřany. Také zde nad ostrovem stával jez s dvěma němčinami, vedoucí na druhý břeh, kde v pozadí rysuje se dvůr Lochovice. Chuchel jest vynechána. Také další partie na pravém břehu až k zámku Komořanům a na levém břehu až ke vtoku Berounky jest velmi zkrácena. Za to Zbraslav vypočetněna jest v nepoměrně velkém měřítku. Nad nevelkým kostelem vyniká vysoká věž s cibulovitou stěchou a lucernou, za níž zdvihají se rozvaliny velikolepého kláštera cisterciáků zbraslavských. Nákres Altmannův jest právě nejstarším, ovšem jen nedokonalým, vyobrazením těchto mohutných rozvalin. Vidíme tu na něm zbytky vysokého, gotického presbytáře s dvěma řadami oken nad sebou, pobožený triumfální oblouk a dále k východu zbytky vysoké stavby konventní. Všechny klášterní budovy obehnaný jsou zdi. Nad klášterem a obcí vypíná se na Havlině kostel s vysokou věží. Vedle Zbraslavě zakresleny jsou Záběhlice, obehnané na straně k řece do půlkruhu „šancemi“.

Navigace jde tu stále od Prahy po levém břehu. Viděti tu jest lodi tažené koňmi a místy pod skalami dělníky motykami navigaci upravující. Nad Závistí naznačen ve vysokých skalách nejasně lom nebo jakési schodiště s pracujícím dělníkem, výše pak, asi u vtoku potoka od Lhoty tekočho, zřícenina, jež na náčrtu Fukově pojmenována jest krčma Korov (Karov). Podobně tam, kde nyní Jarov jest, naznačeno jest spáleniště s krčmou „Jarov“ řečenou.

U dvou ostrovů v řece nakresleno jest Vrané s kostelem a s mlýnem trojkolním. Nad vranským jezem převládají se koně v lodi na pravý břeh, ale jen na krátko, neboť nad ostrovem, u krčmy jilovištské, přejíždějí zase na levý břeh a míjejí Měchenice i Davli. Davle znázorněna jest jen jediným vysokým stavením, patrně hospodou, a hned vedle naznačen kostel sv. Kiliána. Na spodním pruhu papíru nakreslena jest situace správněji: Davle znázorněna jest řadou stavení s kostelíkem, sv. Kilian pak až opodál, výše proti ostrovu, na kterém stával druhdy benediktinský klášter Ostrov, jehož zříceniny vedle klášterního mlýna i na našem panoramatu dobře jsou vyznačeny. V těchto místech přejíždějí koně v lodi na pravý břeh Vltavy a táhli zde loď po navigaci až za Štěchovice. Teprve u Velkého ostrova štěchovického vraceli se zase na levý břeh, pod Mařenou zase na pravý, u Bílé skály opět na levý a nad Třeštibokem zase na pravý břeh, po kterém šli pak až k počátku proudů.

Skizzu k tomuto panoramatu Altmannovu provedl opat Kryšpín Fuk sám, načrtáváje tužkou na slepovaném pruhu papíru (1-82 m × 20 cm) polohu řečiště, kamenů i obrisy pobřeží s budovami. Ač tento náčrt Fukův činí dojem pouhých poznámek, jest přece pro nás významnější nežli pro oko barvitější obraz Altmannův, protože přináší jména skalisk v řečišti a řadu místních názvů, z nichž mnohé později z paměti lidské vymy-

pak toho léta nově jmenovaní komisaři nad plavbou žádné zprávy o svých opatřeních stavům nepodalí, vyzván byl dekretem 23. dubna hrabě Pavel Michna a rytíř Malovec, aby tak co nejdříve učinili.

Artikulové dalších sněmů 1631—1636 o zplavnění řek zase mlčí. Pochopíme snadno proč, uvážíme-li, že v těch letech všecku mysl sněmovníků a ještě více císařovu zaujímala hlavně starost o výživu vojsk a obranu zemských hranic proti nepřátelským vojskům saským a švédským. Ale že přes to všechno na úpravě řek se pracovalo a z berní aspoň náklad 2000 zl. ročně poukazován byl, vysvítá jednak z vyzvání komisařů, obou bratří Michnů z Vacinova, Pavla a Jiřího Viléma (r. 1636), aby relaci o vykonaných pracech předložili (Bořek str. 309), jednak z usnešení sněmovního léta 1638, kde se praví: „Co se plavby po Labi, o kteréžto J. M. C. v Propositi své připomínati ráci, dotýče, vzali jsou Stavové od Commisařův předešlé k tomu nařizených správu, že by k dokonání takového díla již nemnoho pozůstávalo. Pročež nahlédši do vydání a nákladu na to dílo od Commisařů učiněného, nacházejí v takových počtech některé nedostatky, které jsou jim k napravení jich vystaveny. Davši J. M. C. místodržicím tu moc, aby o takové nedostatky s nimi se narovnali, a oni Commisaři, jak na ty za nimi zůstávající, tak i na ty předešlým sněmem k tomu svolené a od Berně jim ještě nedodalé peníze (čehož obojího přes 5000 zl. učiní, a naděje jest, že se těmi penězi vystačiti moci bude) takové dílo co nejdříve dohotoviti aby dali.“

Na místo pak z světa sešlých Jana Ctibora Kotvy volili jsou Maximiliana Šlenice (!) z Šlenic, probošta litoměřického. A na místě Františka Cortezy Víta Peprle, měšťánina Starého města Pražského. (Artikulové sněmu 1638, str. 23.) Již dříve r. 1636 na místě zemřelého Pavla Michny z Vacinova ustanoven byl komisařem jeho bratr Jiří Vilém.

V artikulech zemských sněmů r. 1639 a 1640 o plavbě se nemluví. Patrně nic se na úpravě řek nedělalo, protože bezpečnost byla tím časem nepatrná. Vysvítá to z dopisu, který psal rychtář štěchovický Václav Bacik Štěchovský 23. prosince 1639 opatovi Fukovi na Strahov. Na vyzvání, aby poslal desátek z Hradiště do Prahy, odpovídá, že nemá pohotově ani lesu (t. j. pramice), a loď jen jednu, panskou v Štěchovicích, neboť sousedům pobrali lodi vojáci. V Davli měli čtyři lodi s nákladem a ty 14. prosince odňaty byly. „Pod Vraným každý den vojáci jsou a tu sobě pod skalou v rozbořené krčmě oheň dělají, na plavce číhají. Když ti mají dva nebo tři kunffoje (vojenský doprovod), nic na ně nedají, ale střílejí, a musí jim přistáti, a když přistanou, co se jim líbí od vobilí, na koně i přechotu berou. A žádný již tudy od dvou neděl nechodí do Prahy, ani možné

ních pracech radou nápomocen byl znalec, jménem Abraham Prellhoven, z Drážďan, který zajížděl do Čech ke společnému ohledání staveb s Durychem. (Tamtéž dopis Prellhovenův, 9. pros. 1630.)

a v Polsku. Štěstím pro něho bylo, že za přepadu Prahy od Švédů r. 1648 v červenci nebyl na Strahově přítomen, neboť bylo by to znamenalo při nejmenším velké výkupné jako u kardinála. Několik dní totiž před tím, dne 14. července, odejel na český jih světit kostel, a to zachránilo jej před mnohými strastmi, které bratřím na Strahově bylo vytrpěti.\*) V nedobrovolném pak vyhnanství za okupace švédské zdržoval se na řádových statcích a klášteřích, zejména v Drkolně, v Budějovicích, v Jihlavě a Milevsku, až konečně po uzavření westfálského míru vrátil se koncem dubna r. 1649 na zpustošený Strahov. Péči jeho vzpamatoval se záhy klášter z utrpených škod. Pln zásluh zemřel Kryšpín Fuk 23. srpna 1633 a pochován byl uprostřed chrámové lodi před mřížovou kaplí sv. Norberta, za jehož přenesení z Magdeburku do Doksan 3. prosince 1626 a odtud na Strahov 1. května 1627 získal si nemalého vděku strahovských bratří.

Ačkoliv dostalo se mu vychování německého, byl Fuk co do národnosti upřímným Čechem, což v poněmčilé tehdejší době zvláště za opatování Questenbergova, rozhodného to Němce, bylo v klášteře Strahovském, do něhož v nedostatek domácích sil shledávání byli členové z různých končin Evropy, velmi vzácným zjevem. Vysvítá to z toho, že s úřednictvem na klášterních statcích dopisoval si pravidelně česky, ač jinak korespondoval latinsky nebo německy, ano, kterýsi správce Maxmilian Anaberg stěžuje si kolem r. 1642 do něho, že nepřijal ho za strahovského hejtmána, protože neumí česky a že doporučil jej raději do kláštera oseckého. Nebo, když generální vikář řádu Benedikt Lachenius žádal Fuka, aby poslal některého ze schopných spolubratří za opata do kláštera sv. Vincence ve Vratislavi, navrhol mu Fuk čtyři Čechy, radě Lacheniovi, aby volil raději Čechy, „protože Němci nejsou zdatní“. (Germani sunt imperfecti.)\*\*) Zajímavé jest, že Fuk příjmení svého nikdy jako probošt a opat neužíval, nýbrž podpisoval se vždy pouze „Crispinus, abbas Milovicensis et praepositus Doxanensis“. Němci psali jeho příjmení Fugg (Fugg), ale výše uvedený příbuzný jeho, Olomoučan Valentin Saur, píše jej v německém dopise sám „Fuk“.

Při Fukově znalosti vodních staveb jeví se býti poněkud nápadným, že schopnosti jeho nebylo již dříve využito při zplavňovacích pracích na Labi a Vltavě. To dá se však, tuším, dobře vysvětliti tím, že tou dobou náležel ještě mezi mladší sněmovníky, kdežto úřad komisařů nad plavbou svěřován byl osobám věku pokročilejšího a zapracovaným parlamentníkům. A ještě více snad rozhodovala ta okolnost, že Fuk teprve r. 1638 koupil Hradiště n. Vltavou za 12.000 kop. míš. a 100 dukátů a mohl tedy teprve potom poněkud blíže seznámiti se s proudy Svatojanskými.

\* \* \*

\*) Podrobnosti viz „Sborník historického kroužku“ roč. 1917 a 1918. (Družstvo Vlast.)

\*\*) Dopisy Lacheniovy v archivu strahovském sv. XIV. č. 5.

Že Kryšpín Fuk nabídl své služby na úpravu řečiště Vltavy pro plavbu, nebude zajisté na podiv. Šlo tu o tradiční vděk císaři, který za předchůdce Fukova, opata Kašpara z Questenberka, vlivem jeho dvou bratří, tajného rady a sekretáře dvorské komory Heřmana a vojenského rady císařské kanceláře válečné Gerarda, neocenitelnou přízeň prokazoval Strahovskému klášteru. Císař uvítal nabídku Fukovu, učiněnou prostřednictvím Binagovým, s radostí. Již dne 14. října 1640 dostal Fuk z dvorské kanceláře přípis (creditiv), císařem 1. října v Řezně podepsaný, jímž za nabídnuté služby slibována jest mu císařská přízeň a na přípravné práce poukazováno mu jest u Binaga 3000 zl. (Orig. v korespondenci Fukově č. 6.) Na základě tohoto poukazu dostal opat od Binaga 30. října první částku na zplavňovací práce ve výši 1000 zl. (Tamtéž č. 96.)

Nevyčkav ani první této splátky, přikročil Fuk ruče k dílu. Již 17. října oznamuje Binagovi dopisem, že příštího pondělí podnikne cestu do Štěchovic, aby dodal lamačům skal a jiným dělníkům potřebných nástrojů a že odtud vyjede na loďce nad Štěchovice aspoň do vzdálenosti jedné míle, kde na známých, nejnebezpečnějších pro plavbu místech práce nejdříve počítí má. Celé pásmo vodní odtud až do Prahy že dá narýsovat a od malíře barvami vymalovat, aby obraz všeho mohl býti poslán Jeho Milosti Císařské. Považuje však za nutné, aby co nejdříve opatřen byl z císařské kanceláře v Řezně veřejným patentem na všechny majitele panství podél Vltavy, aby zamýšlenému dílu při odstraňování neúčinných skalisk a stromů do řečiště napadaných nebo vyčnívajících nedělali překážek, nýbrž naopak se vším úsilím je podporovali. Žádá pak za částečné nebo úplné vyplacení poukázaných peněz. (Č. 7.)

Dne 22. října 1640, tedy v pozdním podzimu, vyjel skutečně Fuk s lodí, kterou táhli dva koně z Prahy do Štěchovic a nazítří pronikl se skalníky, plavci a dělníky až k proudům, aby shlédl, kudy prázdné solní lodi proti vodě bývají taženy a jak tato dráha dala by se účelněji zaříditi. Při výzkumné této jízdě vydal 13 zl. 49 kr. na stravu a na zproptnění 1 zl. 11 kr. Po shlédnutí celého řečiště v proudech vyjednával Fuk s dělníky mzdu, ale všichni chtěli prý za práci mnoho. Konečně však, jak ukazuje „Rejstřík založený na příjem a na vydání k zaplacení kameníkův a nádeníkův, kteříž při řece Vltavě na březích cesty 29. Octobris 1640 dělati začali“, smluvil se se čtyřmi kameníky o 30 kr. na den, s 5 nádeníky o 20 kr., se 3 poddanými venkovany o 12 kr., a Matyášovi Skálovi, správci svého dvora v Hradišti, jež ustanovil za inspektora prací, vyměřil denně 30 kr. odměny. Téhož dne ještě poslal pracovníky ty na Zbraslav, aby v řečišti nad klášterem odstraňovali první skálu, volné plavbě překážející. Zanechav pak Skálovi 50 rýnských na mzdu dělníkům, odejel opat 2. listopadu vzhůru po řece shlédnout hofejší peřeje u slapu. Na té cestě za dva dni vydal 10 zl.

Po několika dnech došel od císaře z Řezna žádaný patent, datovaný 6. listopadu 1640, jímž ukládalo se všem obyvatelům království Českého, zvláště ale těm, jichž statky podél Vltavy leží, pod i nad Prahou, aby se

vší úsilovností podporovali strahovského opata a visitátora řádu premonstrátského Kryšpína, jemuž přidělen jest úkol učiniti hlavní řeku Vltavu odstraněním některých jezů a mlýnů, rozmetáním skalisk, odsekáním stromů, porostlín a křovisk z pobřeží vyčnívajících pro zvýšení blahobytu toho království splavnou.<sup>\*)</sup> Máje tento císařský patent v rukou, vydal se Fuk v polovici listopadu r. 1640 s lodí na novou cestu do štěchovických proudů, aby shlédl, kde a jak by se mělo s pracemi příštím rokem začít. Na tuto cestu vzal Fuk s sebou malíře „pana Davida“, jehož úkolem bylo namalovati panorama řeciště s překážkami skal a s navigačními obtížemi, aby se tak očitě ukázalo, jak často nutno jest s nebezpečností života lodi s břehu na břeh převážeti. Tímto „panem Davidem“ jest odjinud nám známý malíř David Altman z Eidenburgu, měšťan hradčanský a bratr strahovského hejtmana Norberta Altmanna. R. 1632 vymaloval skříně knihovny strahovské, jak podnes zachovaly se v theologickém sále téže knihovny a mimo to r. 1642 obraz sv. Václava na plátně do žateckého kostela.

Toto *Altmannovo panorama* zabírá pásmo Vltavy od Karlova mostu v Praze až k počátku Svatojanských proudů. Namalováno jest na slepovaném papírovém pruhu 2 m 70 cm dlouhém a 26 cm širokém. Nákrasy budov a pobřeží provedeny jsou inkoustem, celé pak panorama kolorováno jest vodovými barvami, takže obraz působí dojmem barvitě pestrosti. O uměleckém provedení nelze sice mluvit, ale jinak upoutá náš práce Altmanna jako jeden z nejstarších u nás posud známých topografických obrazů s řadou zajímavých náčrtů, které naši znalost tehdejší situace místní značně obohacují. O kresbě perspektivně správné nebo skutečným rozměrům odpovídající nemůže býti ovšem řeči. Nesmí nás tedy překvapiti, jestliže Modřany zakresleny jsou hned vedle Vyšehradu, nebo Chuchle vedle Zbraslavě. Vždyť šlo tu o malíři pouze o přehledný obrázek a o úsporu místa. Za hlavní svůj úkol považoval zajisté malíř znázornění překážek a plavby, při níž nutno jest, aby koně loď táhnoucí byli převáženi v lodi s břehu na břeh. Protože malíř chtěl podati panorama blízkého i širšího okolí řeciště, pomohl si tím způsobem, že na širokém pruhu papíru vymaloval nejprve pobřežní situaci, jak se mu s lodi jevila na obou březích s průhledy do vzdálené krajiny, mimo to však na užší pruh papíru vymaloval, jak se mu levý břeh Vltavy jevil z blízka, tento pruh papíru přistříhl pak podle záhybů levého břehu na spodním papíře nakreslených a pruh ten přilepil okrajem na malbu spodní. Spatřuje se tedy situace levého břehu ve větší vzdálenosti tehdy, když se svrchní zastřížený pruh poodhrne.

Obraz jest sice úplně bez vysvětlivek, ale již situace u kamenného mostu Karlova upoutá naši pozornost. Most sám jest ještě bez soch, toliko

<sup>\*)</sup> Německý original s podpisem císaře Ferdinanda III., kancléře Jiřího hr. z Martinič a sekretáře komory Freislebena s malou pečeti císařskou na papíře v archivu strahovském č. 8. (koresp. Fukova)

pocházel z Olomouce. Di-li úmrtní jeho zápis, že byl r. 1653 stár 68 let, vysvitá z toho, že narodil se r. 1585, neli již r. 1584. Jsa jinochem devatenáctiletým vstoupil do kláštera strahovského, kde r. 1605, 28. listopadu, učinil řeholní sliby do rukou opata Jana Lohelia, pozdějšího arcibiskupa pražského. Za čtyři léta potom vysvěcen byl s papežskou dispensí pro nezletilost na kněze a téhož ještě roku, 25. srpna, vyslán byl od Lohelia za probošta do zpuštěného téměř premonstrátského kláštera Drkolny (Schläglu) v Horních Rakousích, poblíž českých hranic, kde byli jen dva řeholní bratři. V krátké době, nehledíc ani k řádění pasovského vojska r. 1610, podařilo se mladickému proboštovi podnikavým hospodařením nejen splatiti dluhy kláštera 10.450 zlatých, nýbrž i zvýšiti roční důchody jeho na 4000 zlatých, opraviti dva kostely, vystavěti r. 1612 dvě křídla konventní budovy, proboštsví a řádu hospodářských stavení, což prováděl stavitelem povolaným z Prahy. Proto považován jest za obnovitele tohoto kláštera („defensor et instaurator“). R. 1616, dne 22. února, dosáhl od císaře Matyáše povolení, aby klášter mohl bez cla do jistého množství vésti obchod se solí do Čech z Hasnerzelle, kde do klášterních kbelíků byla sůl balena a přes Šumavu do Čech povozky dopravována. Jeho zásluhou povzneseno též vinařství v okolní krajině. Podobným způsobem uplatnil výborné své vlastnosti, když z jara r. 1621 jmenován byl od strahovského opata Kašpara z Questenberku proboštem v Doksanech. Tam prodloužil chrámovou loď, vystavil jednu věž, sýpku a jedno křídlo konventní budovy. Za tyto zásluhy povýšen byl od císaře do stavu zemských prelátů s právem zasedati na zemském sněmu a od papeže Urbana VIII. dostalo se mu a také nástupcům r. 1628 práva mitry a pontifikalii. Roku 1630 ustanovil jej opat Questenberk svým koadjutorem (pomocníkem) s titulem opata milevského a probošta doksanského, svěřiv mu všecku péči o hospodářské záležitosti kláštera Strahovského. Od té doby sídlil Fuk na Strahově a jen několikrát do roka zajižděl do Želiva, v té době Strahovu přivtěleného, do Doksan a Milevska, aby zařídil tam administraci statků. Za nahospodaření penize koupil r. 1638, 27. května od rytíře Rudolfa Malovce z Malovic statek Hradiště nad Vltavou, v jehož hranicích právě Svatojanské proudy se vinou. Po smrti Questenberkově zvolen byl v červenci r. 1640 všemi hlasy spolubratři za opata strahovského. Jako opat považoval za přední svůj úkol dokončiti stavbu velké koleje sv. Norberta v Praze předchůdcem založené, v níž studovali nastávající členové řádu premonstrátského.<sup>\*)</sup> V listopadu r. 1640 jmenován byl visitátorem řádových klášterů v Čechách, v obojích Rakousích a Tyrolsku. R. 1644 na žádost kardinála Harracha posvěcen byl za světicího biskupa pražského s titulem arcibiskupa trapezuntského. Koncem r. 1647 ustanoven byl též generálním vikářem premonstrátských klášterů v Čechách

<sup>\*)</sup> Je to dosud stávající velká budova na začátku Revoluční (Eliščiny) třídy, která za císaře Josefa II. zabrána byla pro ústav šlechticů.

# O naději

Jiří Edy-Zajíc

„Naděje je jako malé děvčátko, které je třeba vzbouzet každý den“ – tuhle charakteristiku francouzského spisovatele Charlese Pégyho jsem si vybral za motto našeho pravidelného zářijového setkávání. Provází nás při tom myšlenky vyslovené o naději, které jsou shromážděny v knižce stejného jména. Minule jsem slíbil, že se zastavím u toho, kam to vede, když člověk nevěří, že je osobně pozván k velkému cíli a úkolu.

A jakpak to tedy souvisí s nadějí? To pěkně ukazuje další ze starořeckých myslitelů, jehož výrok jsem si na dnešek vybral – Héراكleitos z Efesu. O tomhle Pythagorově současníku možná také leckdos z vás ví, že tvrdil „všechno se mění – pantha rei“. To sice by také mohlo souviset s nadějí – totiž pro toho, kdo by se právě nacházel v situaci, která by mu připadala ta nejhorší ze všech možných, – jenomže tenhle výrok na mysli nemám. Héراكleitos nás totiž upozorňuje i na to, že „Kdo nečeká, nenajde to, v co nedoufal“. A to je vskutku velmi moudré rozpoznání.

Připomenulo mi to mou zkušenost z dětství, kdy jsme jezdili tzv. na letní byt do Mariánských Lázní. Tam jsem přebývali v podkroví u starých manželů a já jsem s panem domácím chodil na houby. Jenomže – zpočátku jsem „houby našel“ – řeknu-li to pěkně česky. Zatímco pan Bischoff, jak se můj průvodce jmenoval, každou chvíli někde něco sebral, já jsem akorát všude viděl zářivě oranžové klobouky naprosto nepoužitelných



muchomůrek červených. A tak jsem už jednou – bylo mi tak devět let – rozmrzele starému pánovi začal vyčítat: „Vy mě vodíte jenom tam, kde já nemůžu nic najít.“ Starý pán musel být velký dobrák, když ho tahle má drzost nevyvedla z míry. Naopak se usmál a řekl: „Myslíš? A co třeba támhle pod tím smrčkem?“ „Tam zase nic nebude,“ pokračoval jsem ve své roli, ale přece jen jsem se tam jaksi neochotně došoural – a jaké bylo moje překvapení, když jsem tam uviděl hříba jako hrom. V životě jsem už podobného nenašel. „Ten tu nejspíš nebude sám,“ pokračoval pan Bischoff. Já jsem ho však už

zase moc neposlouchal, opilý štěstím ze svého hříba. A tak, když jsem se k ničemu dalšímu neměl, starý pán se shýbl, zalovil pod větvemi v trávě – a najednou měl v ruce další dva krásné hříbky. Sice ne tak veliké, ale – na rozdíl od toho mého, který měl skoro celou nohu červivou – úplně zdravé.

„Kdo nečeká, nenajde to, v co nedoufal“ – nás upozorňuje už dva a půl tisíce let Herakleitos. A nabízí nám tak důležitý klíč k našim nadějím. Pokud člověk rovnou uzavře před nimi svůj život, pak se spolehlivě nenaplní. Rozdíl mezi těmi, jejichž život je nesen nadějí – a těmi, kteří se s nadějí míjejí – není vůbec v tom, že jedněm by byl „osud příznivý“, zatímco druzí by měli holt smůlu. Ten podstatný rozdíl je v odvaze doufat – a ve schopnosti si zdrojů naděje všimnout. A tomu si řekneme víc přišť.

## Pražské mosty III.

Pavel Česák

Na přelomu 19. a 20. století prodělávala Praha přerod z provinčního města na moderní metropoli. Tehdejší Praha se skládala především ze Starého a Nového města a Malé strany. Ostatní dnešní městské části Žižkov, Královské Vinohrady, Smíchov, ... byly samostatnými městy (odtud plyne dodnes užívané rčení většiny Pražáků že „jedou do Prahy“, nad čímž venkované nechápavě vrtí hlavou). Nejproblémovější částí bylo Židovské město, uzavřené zdí, bez kanalisace a jehož kloaky pravidelně vyplachovala pouze vltavská povodeň.

Osvícená doba začala smýčít hygienickým hadrem nejvíc právě zde. Prakticky celé Židovské město bylo strženo, jeho středem byla od Staroměstského náměstí k Vltavě proražena nová Asanační třída (později Mikulášská, dnes Pařížská) a vystavěna moderní čtvrť Josefov. Při tomto násilném ozdravení přišla navíc řada historických objektů a zcela zmizel mysteriósni kolorit této části města, ze kterého čerpal ve svých dílech Gustav Meyrink a který ještě pamatovali Franzové Kafka a Werfel. Však se proti tomuto „kulturnímu barbarství“ ohrazovala řada intelektuálů té doby, například Vilém Mrštík

a Zdenka Braunerová. A tak moderní doba stanula na konci Asanační třídy na vltavském břehu. Bylo nasnadě, že v jejím pokračování překročí komunikace řeku po novém mostě. Na něj měl navazovat nikdy nerealizovaný tunel, průkop, nebo kombinace obojího, vedoucí na Letenskou pláň, kde byla zamýšlena výstavba vilové čtvrti. Ani k té nikdy nedošlo a tak je pláň volná dodnes pro nejrůznější podniky pražanů. Ose mostu však několik let vévodilo monumentální sousoší, osla-

vující generalisima Stalina, kterému Pražané přezdívali „fronta na maso“ (tomu sousoší, ne generalisimovi). Dnes tam stojí známé kyvadlo.

Most navrhli pracovníci mostního odboru pražského magistrátu se dvěma návodními pilíři a třemi plochými oblouky z ocelové příhradoviny. Stavbu pilířů komplikovala skutečnost, že již dříve byla v ose mostu položena shybka kanalizačního sběrače. Návodní pilíře z železového betonu byly proto založeny vždy na dvou železných kesonech, obkročujících shybku, v hloubce

až 10 metrů pod normální hladinou v rostlé skále a teprve nad hladinou sklenuty do jedolitého tělesa. Kvádrové jsou jen obklady a zdivo „ztracených“ patek, o něž se opírají klenby. Pobřežní opěry musely při svém založení respektovat přítomnost shybkových komor, které byly překlenuty, respektive zabetonovány do jejich těles. Závěrný kámen byl položen 17. dubna 1907 za účasti Jeho Veličenstva císaře Františka Josefa I. V pobřežních opěrách byly vybudovány prostory, sloužící později za skladiště, veřejné záchody a rozsáhlé prostory v letenské opěře předurčené pro kavárnu, která měla

mít širokými okny výhled na „čilý vodomilný ruch na vltavské hladině“. To se však nikdy neuskutečnilo. Most o šířce 16 metrů (chodníky po 3 m, vozovka 10 m), krytý špalíkovou dlažbou z australského dřeva jarrah (ještě ji pamatuji co náctiletý na prskoletu - po dešti byla jako kluziště) má niveletu stoupající k letenskému břehu, mostovka byla položena na příčných profilových železech. Most byl otevřen 6. června 1908 a pojmenován po Svatopluku Čechovi. Pole mají rozpětí 47,8;

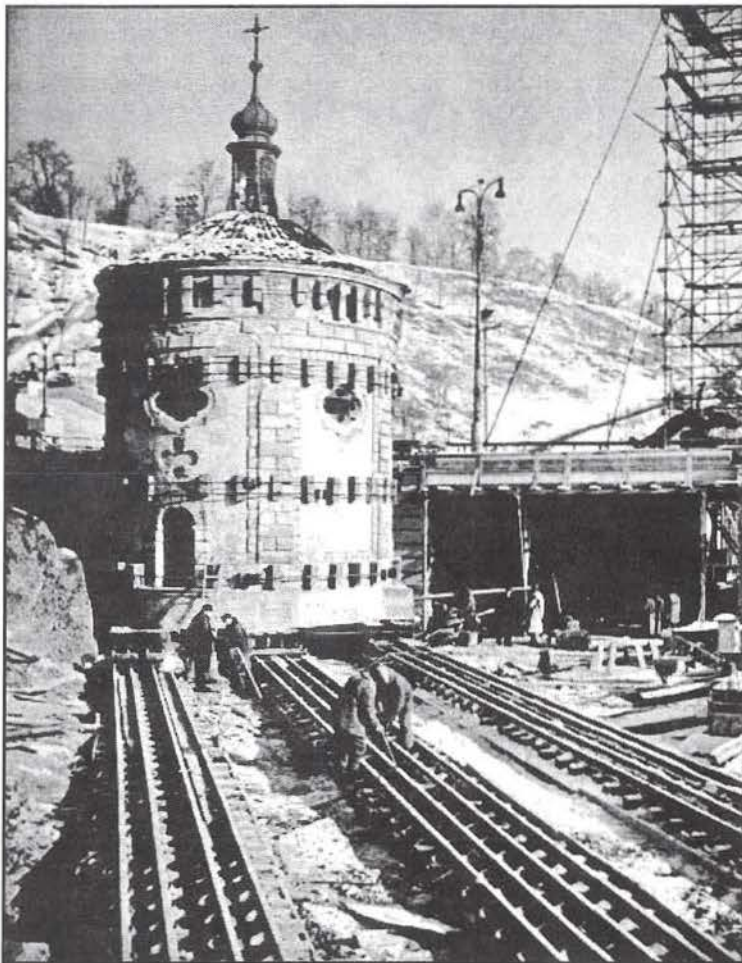

pokračování na následující straně



53,1 a 59,2 metrů od pravého k levému břehu. Zajímavé je, že si stavební úřad dal pečlivou práci se stanovením velikostí náteřových ploch jednotlivých oblouků pro potřeby pozdější údržby – 4 342 + 4 984 + 5 892 čtverečních metrů. Železnou konstrukci kleneb dodaly tři pražské mostárny – Bratři Prášilů, Pražské akciové strojírně a Českomoravská továrna na stroje. Výzdoba mostu je veskrze secesní a z kvalitního materiálu (bronz). To bylo koncem války, kdy byl most pojmenován po Johanu Gregoru Mendelovi, příčinou rekvisice. Prámy s naloženými zrekvírovanými předměty byly však v noci potopeny pražskými plavci. Po válce byly ozdoby vyzvednuty a vráceny na svá místa, některé ale ne nadlouho, protože druhá rekvisice, tentokrát ve jménu socialistického budování, si svou kořist ujít nenechala.

V padesátých letech došlo k významnému zásahu do mostního celku vybudováním levobřežní podjezdové komunikace. Přitom byla zrušena a přestavěna prostora zamýšlené kavárny, podjezd vede právě tudy. Nové komunikaci ovšem stála v cestě ještě jedna překážka. Byla jí kaple sv. Maří Magdaleny, barokní rotunda italského stavitele Jana Dominika de Barisis. Kupodivu nebyla zbořena, ale po podbetonování základů a vyztužení byla přesunuta o 31 metr na kamenný bastion, pro tento účel zbudovaný. Vlastí přesun se uskutečnil 3. a 4. února 1956 po třech kolejnicových pásech (každý se čtyřmi kolejnicemi) za pomoci hydraulických lisů

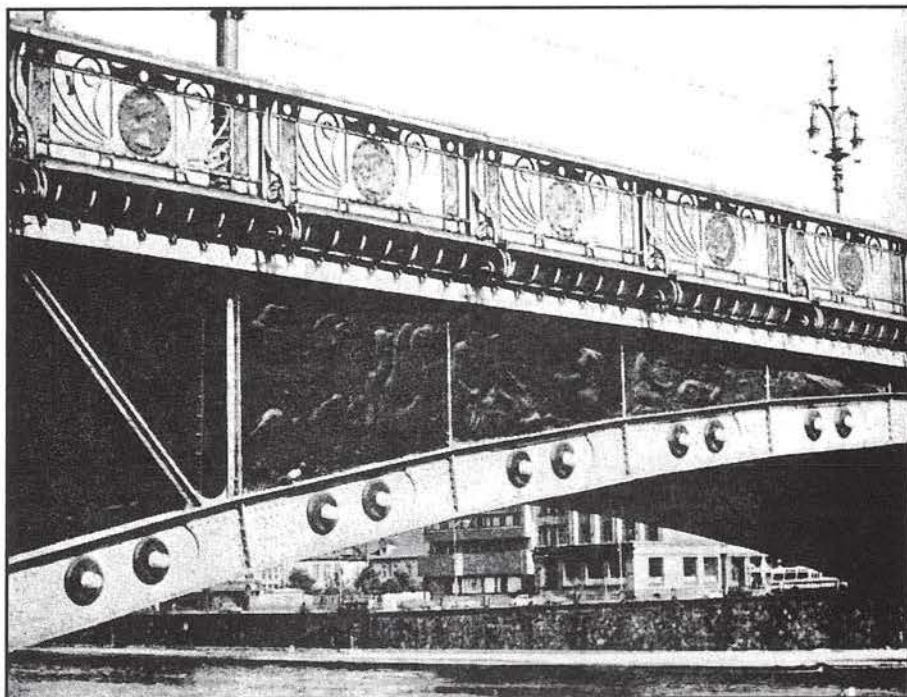

a vřetenových šroubů. Byl to první přesun budovy v tehdejší Československu.

V roce 1974 byl při generální opravě do značné míry mostu vrácen jeho původní vzhled, příčná železa Zores byla však nahrazena betonovou deskou a špalíková dlažba asfaltem.

Jak je tento most, který vlastně „nikam nevede – jako ostatně i některé další“ pro pražskou dopravu důležitý se ukázalo při jeho nedávném uzavření. Dopravní zácpy v ulicích, vedoucích k okolním mostům dosáhly nebývalé velikosti.

**Použitá literatura:**

*Fischerové: Pražské mosty  
časopis Epoque, ročník 1906*

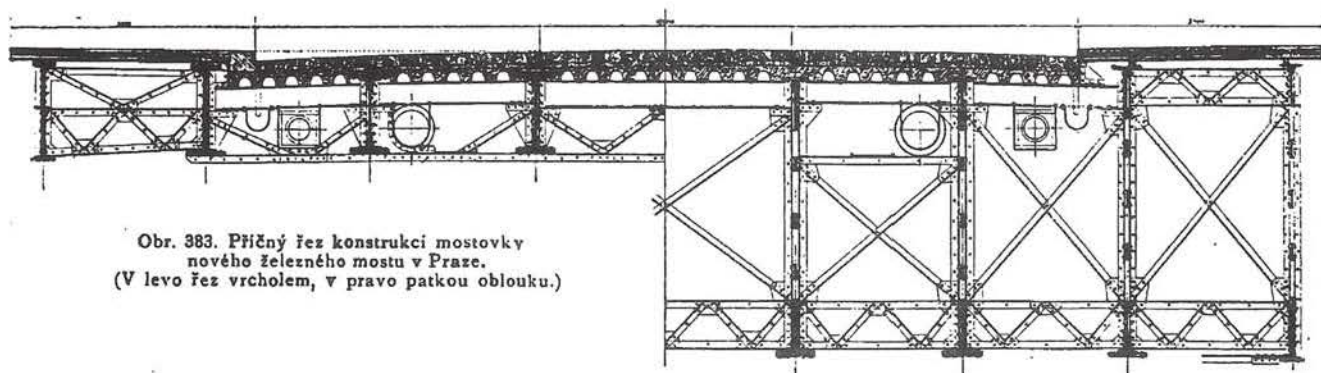

Obr. 383. Příčný řez konstrukcí mostovky nového železného mostu v Praze. (V levo řez vrcholem, v pravo patkou oblouku.)



**JUNÁK - SVAZ SKAUTŮ A SKAUTEK**

**EKUMENICKÁ LESNÍ ŠKOLA**



## **KALENDÁŘ VÝCHOVNÝCH A VZDĚLÁVACÍCH AKCÍ ELŠ V ROCE 2001**

### **Rádcovský tábor sv. Jiří**

*Je určen pro rádce ve věku kolem 14 let.*

**Termín:** 10. - 19. srpna 2001, Spálov (okres Nový Jičín)

**Přihlášky:** Václav Dušák – Skukum, Riegrova 15, 350 02 Cheb

### **Čekatelský lesní kurz CORDA**

*Je určen pro mladší rovery.*

**Termín:** jarní setkání 24. – 30. dubna 2001

**kurz 10. – 19. srpna 2001, Spálov (okres Nový Jičín)**

**Přihlášky:** Tomáš Kytlík – Miki, Purkyňova 691, 517 41 Kostelec nad Orlicí

### **Roverský lesní kurz SURSUM**

*Je určen pro starší rovery.*

**Termín:** jarní setkání 27. – 29. dubna 2001

**kurz 17. – 26. srpna 2001, Tyrolský srub u Slatiňan**

**Přihlášky:** RNDr. Pavel Široký – Koček, Kubíkova 12, 628 00 Brno

### **Vlčácký lesní kurz GUBBIO**

*Je určen pro rovery a rangers, kteří spoluvedou, či se chytají vést vlčata.*

**Termín:** jarní setkání 1. - 3. června 2001

**kurz 17. – 26. srpna 2001, Ochoz u Brna**

**Přihlášky:** Jan Šebrle – Šedák, Na Větru 693, 563 01 Lanškroun

### **Vůdcovský lesní kurz**

*Je určen bratrům, kteří se na vedení oddílů připravují a začínajícím vůdcům.*

**Termín:** 10. – 17. srpna 2001, Měsíční údolí u Vlašimi

**Přihlášky:** MUDr. Roman Spítek – Šakoh, B. Němcové 252, 261 02 Příbram

### **Ekumenická lesní škola**

*Je vyvrcholením vzdělávání skautských vůdců.*

**Termín:** 17. – 26. srpna 2001, Měsíční údolí u Vlašimi

**Přihlášky:** Miloš Blažek – Merkur, Panušková 9, 140 00 Praha 4

### **Instruktorská lesní škola COLLEGIUM**

*Speciální skautské vzdělávání - příprava instruktorů pro lesní školy a lesní kurzy.*

**Termín:** jarní setkání 4. – 8. května 2001

**lesní škola 26. srpna – 2. září 2001, Měsíční údolí u Vlašimi**

**Přihlášky:** Antonín Wagner – Racek, Běchorská 1121, 193 00 Praha 9

# Matylda se vrací

(na okraj nového vydání knihy Jaromíra Štětiny „S Matyldou po Indu“)

Ježek

Sleduji toho chlapíka už řadu let. Poprvé jsem se s jménem Jaromír Štětina setkal v roce 1977 na stránkách časopisu Naše rodina, kde měly vycházet reportáže z expedice čs vodáků na řeku Gangu. Expedice skončila dřív než začala, když v divoké vodě zahynuli dva vynikající vodáci Václav Jindrák a Jiří Koudela. Dva roky na to napsal Štětina knihu, kterou jim symbolicky věnoval. Tou knihou byla „Matylda“, fantasticky napsaný cestopis a dobrodružný příběh, zachycující tehdy - v době „reálného socialismu“ - neuvěřitelnou akci s rozpočtem dvěstěpadesát tisíc, která byla prokazatelným světovým prvosjezdem soutěsky pod Nanga Parbatem. Štětina jsem si zamiloval a v roce 1984 si opatřil jeho další práci Studna pro Mandon, v níž se autor dostává jako geolog do Íránu právě v době, kdy je odtud vyhnán šáh Reza Pahlaví. O tři roky později k ní přibyla kniha Od pramenů k oceánu, napsaná společně s Otakarem Štěrbou a pojednávající o vodácké výpravě na řeku Ob.

Když se pak časy změnilly a Štětina si mohl konečně bez nekonečného vysvětlování komunistickým úředníkům sjet třeba všechny řeky světa, rozhodl se tento český Halliburton pro něco úplně jiného. Přesně si pamatuji, jak jsem s úžasem hleděl na jeho podpis pod článkem o rumunské revoluci v prvním legálním čísle Lidových novin v prosinci 1989. A potom byl Štětina vždycky tam, kde se něco dělo: Náhorní Karabach, Sarajevo při první válce v Jugoslávii, Čečensko. Zatímco se v Praze srabíci drali do poslaneckých či firemních křesílek, Štětina byl se spacákem venku a psal.

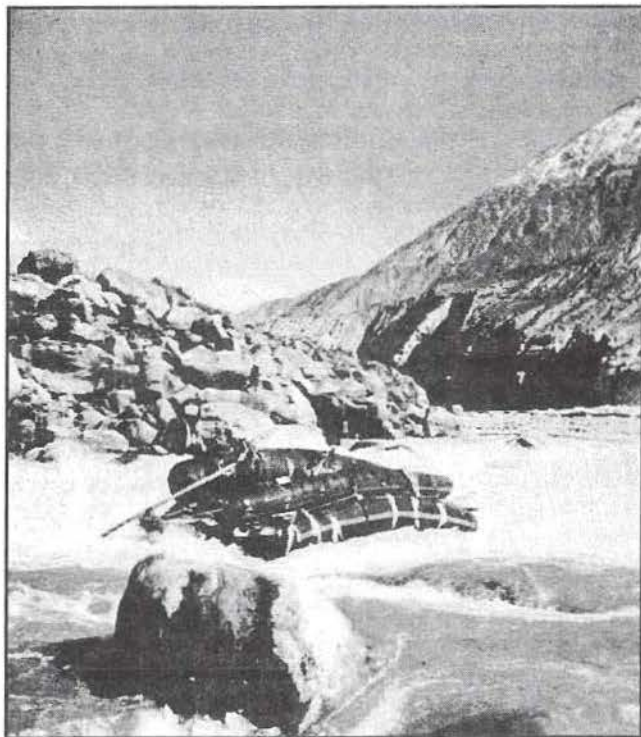

Jen na krátkou dobu se zaslouženě stal šéfredaktorem Lidových novin, ale stačilo, aby zjistil, že zahraniční majitel chce mít noviny jiné než on a bez lítosti se vrátil k práci válečného zpravodaje. Občas za to dostal nějakou cenu a letos dokonce státní vyznamenání. Zásadnější než metál je však jeho povídková kniha Století zázraků, která se – o tom nepochybuji – stane jednou z nejdůležitějších knih roku 2000. Je to silná kniha, v níž autor zúročil své zážitky a zkušenosti z mnoha cest do míst, kam cestovní kanceláře zájezdy nepořádají. Určitě si ji přečtěte. Jestliže téměř současně s ní vyšla už potřetí S Matyldou po Indu, je v tom určitý symbol. Prvotina ze sedmdesátých let neměla (a v té době ani nemohla mít) tak výrazný morální rozměr, ale už v ní najdeme mezi řádky to, co nakonec přivedlo válečného reportéra k organizování humanitárních akcí v problémových oblastech a také k výroku: „Musel bych mít deset životů, abych mohl pomoci všem, kteří se na mě obrazejí“. I z tohoto pohledu je třeba vidět Štětinovu Matyldu, která je prý „vodáckou biblí“. Pro mne je tedy něčím mnohem víc.

*P.S. Kromě jiného jsme podle Matyldy kdysi sehráli bezvadnou táborovou hru.*

# PLES Flotily Liberec

30.oddíl oldskautů pořádá tradiční Námořnický bál – ples Flotily Liberec

V sobotu 20. ledna 2001 od 20.00 hodin až do konce  
v sále bývalého Intexu, dnes Country club ve Vratislavicích nad Nisou  
(ostatně jako dycky).

Cena vstupenky se bude pohybovat mezi 100,- a 130,- Kč  
(závisí na nájmu sálu, který nám zatím nebyl sdělen).

**POČET MÍST OMEZEN!**

Námořnický stejnokroj zajisté vítán.

Další informace (zamlouvání a distribuce vstupenek)  
na E-mail: [spacak@mujweb.cz](mailto:spacak@mujweb.cz)  
případně na tel. 048/510 17 97 – Spacák,  
Alexandr Potěšil.

## Přespání Nezajišťujeme!!!



# DOTAZNÍK ZE SRAZU K+K

Prosím všechny, kteří nebyli na srazu K+K nebo neodevzdali vyplněný dotazník, aby tak učinili co nejdříve a zaslali buď poštou na adresu Alexandr Potěšil-Spacák, Sametová 713, 46001 Liberec nebo na e-mail: spacak@mujweb.cz.

Jedná se o informace, které uveřejníme na Internetu. Jsou především informativní pro veřejnost a taky pro nás. Věříme, že zjednoduší komunikaci mezi přístavy a oddíly. Pro zpracování všech informací budou zaslány na jednotlivé přístavy kompletní informace ve formátu sešitu excel! Informace opět můžete získat na spacak@mujweb.cz!

1. Přístav: .....
2. Číslo registrace: .....
3. Název: .....
4. Město + adresa: .....  
.....
5. Počet registrovaných členů: .....
6. Internetová adresa vašich stránek: .....
7. Kontaktní e-mail (určitě se najde): .....
8. Kapitán přístavu (příjmení, jméno, přezdívk): .....
9. Adresa kpt. Přístavu (příp. e-mail není-li uveden jako kontaktní): .....  
.....
10. Seznam oddílů (doplňte případně e-maily a odkazy na www): .....  
.....
11. Co byste chtěli na svých stránkách?: .....  
.....

Ty, kteří odevzdali vyplněné na srazu prosím, aby navštívili stránky HKVS ([www.skaut.cz/www/hkvs](http://www.skaut.cz/www/hkvs)) a zkontrolovali jednotlivé údaje u odkazů na své přístavy!

Děkuji moc – Spacák

**DÍKY ZA VŠE!**

Alexandr Potěšil-Spacák  
32. oddíl vodních skautů Flotila Liberec  
Sametová 713, 460 01 Liberec  
tel.: 048/510 17 97  
ICQ 38565415



# HKVS HLÁSÍ

## ZÁPIS Z JEDNÁNÍ HKVS DNE 30. 11. 2000 V PRAZE

*Přítomni: Pišta, Sam, Ježek,  
Pavel, Jack, Oskar, Raduš*

- **Vežír zaslal písemně k projednání tyto body:**
  1. causa Marhoul – rada HKVS konstatuje, že nedošla odpověď ani od historické komise, ani od p. Marhoula.
  2. HKVS pověřuje br. Vežíra iniciováním Smírčí komise Junáka ve věci Ostravských Eskader
  3. HKVS bere na vědomí Vežírovu zprávu o krojích a s jejími závěry se ztotožňuje. Samostatná přehlídka modrých krojů bude na jarním setkání K+K. V kompetenci HKVS je určovat kroj VS a na tom HKVS trvá. Z toho důvodu pokládáme za nepřijatelné tendence o vměšování zvnějšku, včetně úvah o změně Statutu HKVS. Trváme na tmavomodré košili a doplnění matrosky. V tomto duchu bude Vežír informovat ÚRJ.
  4. 7. přístav VS Pardubice je vyzván k navrácení tří kusů putovních pohárů závodu Napříč Prahou přes tři jezy.
- **Ježek – zúčastnil se ÚLŠ.** ÚLŠ byla tentokrát neobvykle dlouhá, všichni měli možnost se patřičně prezentovat – proto byla účast velmi slabá. Z jednání ÚLŠ vyplývá, že zdvojování (či ztrojování) kurzů a škol není příliš vhodná praxe. Je nutno ukončit naše kurzy napsáním závěrečných zpráv (zodpovídají vůdci těchto kurzů).
- **Pavel – informoval,** že Milan Svoboda převzal k prodeji posledních 200 knih Z deníku kapitána
- **Jack, Sam – padl návrh na pojmenování medaile VS** pro neskauty – Tři modré vlnky.

### **Příprava vánočního zasedání HKVS a SHP na Tortuze.**

- \* Vežír připraví děkovný diplom lodní kapele.
- \* Vežír přiveze historické i současné vlajky VS.
- \* Program: hodnocení roku 2000 (Vežír), plán kurzů a škol VS na rok 2001, projednání medailí a vyznamenání VS, otevření místnosti HKVS, medaile na vlajku VS, výchovný program jarního semináře K+K
- **Oskar – informace o stavu Modrého fondu.** Na podzimním semináři K+K bylo vybráno 9 500 Kč. Díky těmto prostředkům je nyní na hotovosti 13 750 Kč, z čehož je nutno počítat s výdajem 10 000 Kč na splacení půjčky od SHP. Ve štábní místnosti na Tortuze je v současnosti následující nábytek: 1 skříňová stěna, 1 rozkládací stůl, 12 židlí. HKVS písemně požádá přístav VS Nymburk (br. Ivana Semeckého a s. D. Serebusovou) o přednesení zprávy o provozu, hospodaření a plánech na další rozvoj mezinárodního skautského střediska Tortuga.

### **Při otevření štábní místnosti je třeba projednat ještě následující věci:**

- \* Využívání štábní místnosti – stanovit jejího správce. Při tom padl návrh na to, aby štábní místnost HKVS byla současně sídlem středočeského krajského kapitána.
- \* Plány HKVS na využití Tortugy v roce 2001
- \* Plán dalšího vybavení štábní místnosti HKVS
- \* Ustanovení rady MSS Tortuga

- **Rada HKVS bere na vědomí rezignaci br. Efendiho** na všechny funkce v rámci HKVS. Vedením jachetního registru je tímto pověřen br. Jupp, který nyní neprovádí pouze registraci lodního parku VS, ale i přidělování plachetních čísel na lodi třídy PX.X.
- **Pavel – žádá soutěžní komisi o přehodnocení** přidělení termínů na SKARE 2001 (pokud možno přesunout o týden dříve) a Tři jezů 2001 tam nám byl přidělen termín 28. 9. 2001.
- **Sam, Ježek – navrhli zamyslet se nad náplní** tradičních seminářů K+K. Upravit program tak, aby lépe vyhovoval i mladší generaci kapitánů a kapitánek.

**zapsal Sam**

## SVATOJANSKÉ PROUDY

Jistě jste si ráčili povšimnout, že od minulého čísla začala vycházet na pokračování rozprava o Svatojanských proudech a zplavnění Vltavy. Na závěr bych chtěl připojit obrazové přílohy. Nějaké materiály mám, ale jestli můžete poskytnout ze svých archivů další obrázky (plánky, kresby, fotografie...) k reprodukování, budu vám povděčen. A až to vyjde celé, můžete si to (nechat) svázat jako samostatnou brožuru.

**Děkuji, Pavel Česák**

## JAK SE NEUTOPIT

(Johan Resch, Erich Kuntner)

...se jmenuje nová kniha z nakladatelství HANEX s podtitulem „učíme se plavat hrou a vesele“. Tím je řečeno vše o obsahu. Zbývá dodat, že jde o překlad rakouského originálu a stojí 145 Kč.

**Pavel**

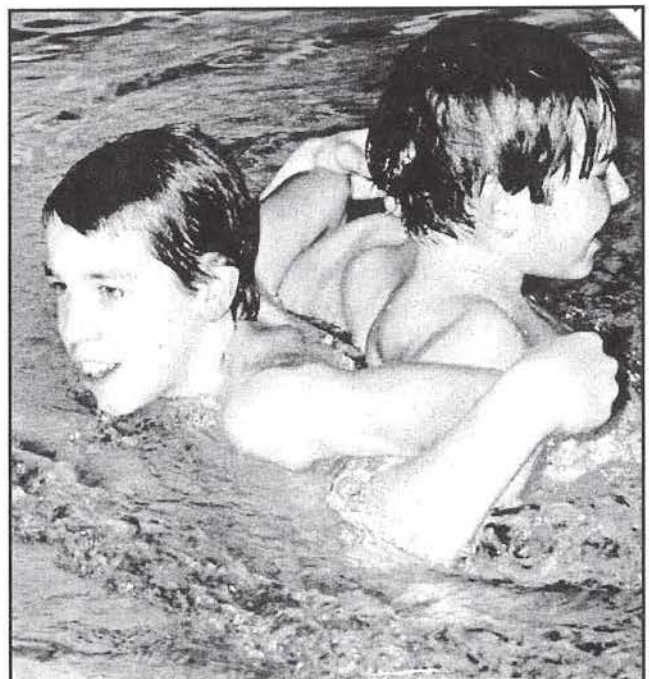

# NAUTISCHE INSTRUMENTE UND STURMSIGNALE.



1. Kompafs im Nachthaus.

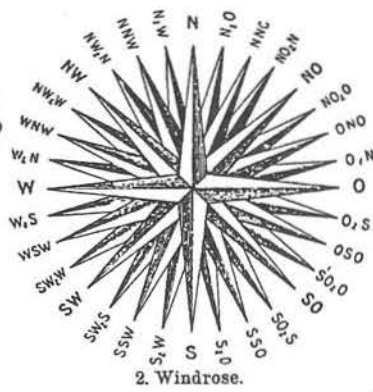

2. Windrose.



3. Chronometer.

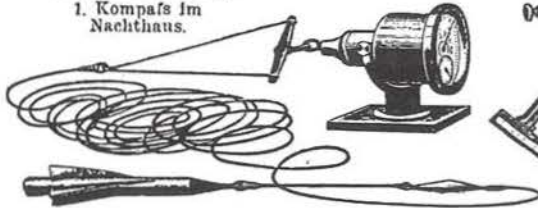

4. Patentlog.

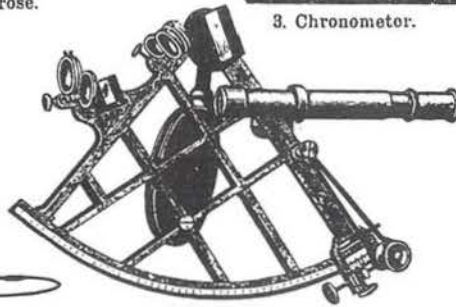

5. Sextant.

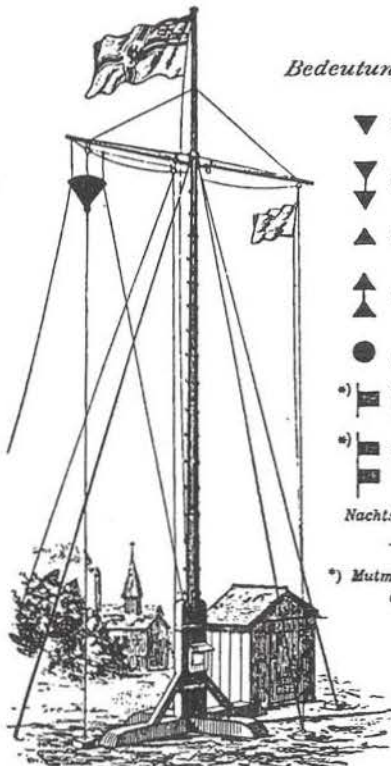

6. Sturmsignalmast der Deutschen Seewarte. (Signal: Sturm aus Südwest; Wind demnächst aus W., NW. u. s. w.)

## Bedeutung der Sturmsignale:

- ▼ Sturm aus Südwest.
- ▼ Sturm aus Südost.
- ▲ Sturm aus Nordwest.
- ▲ Sturm aus Nordost.
- Atmosphärische Störung (siehe Telegramm)
- \*) rechtärehend (N. O. S. W.)
- \*) zurückdrehend (N. W. S. O.)
- Nachtsignal: rote Laterne.
- \*) Mutmaßliches Umlaufen des Windes.

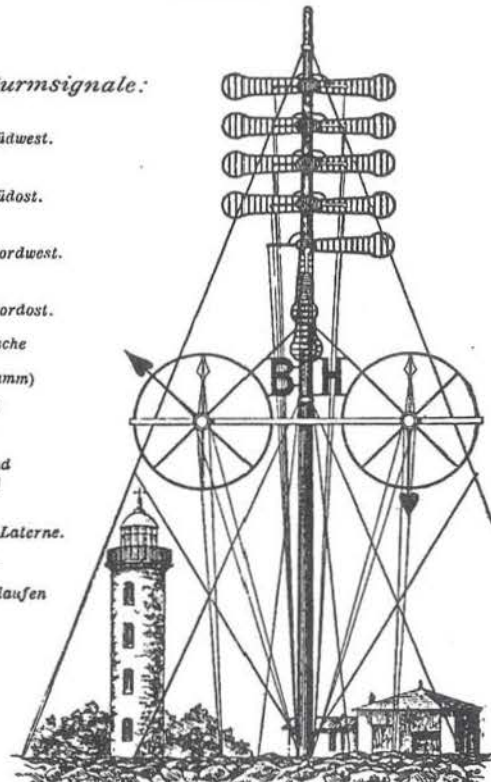

7. Windsemaphor an der Nordseeküste. (Signal: Borkum mäfsiger NW., Helgoland frischer S.)

## Pancéřová loď

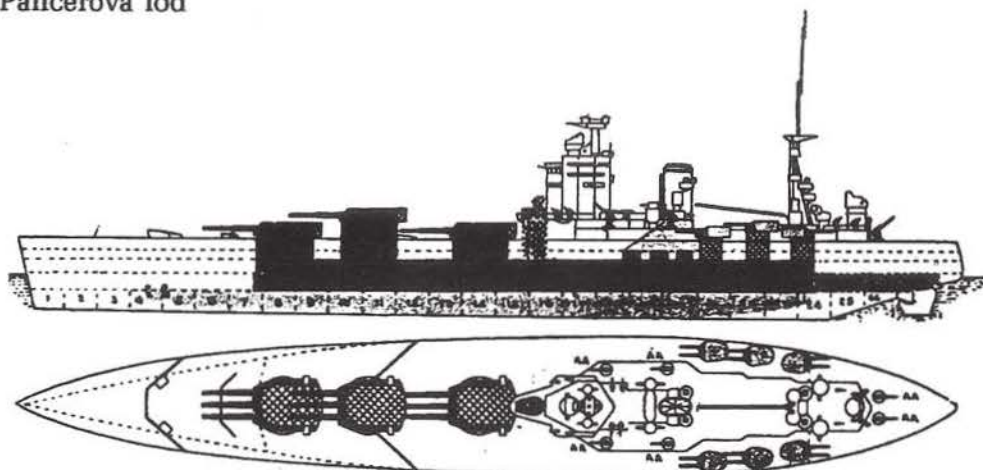

Obr. 4. Angl. bitevní loď „Nelson“. Délka 216 m, šířka 32 m, ponor 9 m, únosnost 40000 t. 9 děl 40 cm, 12 děl 15 cm, 6 děl 12 cm, 12 kulometů proti letadlům.

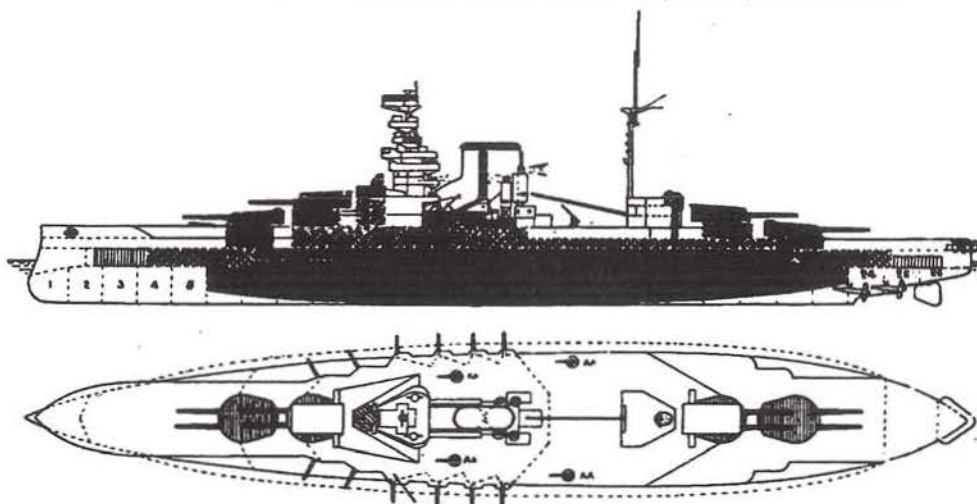

Obr. 5. Angl. bitevní loď „Queen Elisabeth“. Délka 195 m, šířka 31 m, ponor 10 m, únosnost 33500 t. 8 děl 38 cm, 12 děl 15 cm, 6 kulometů proti letadlům.

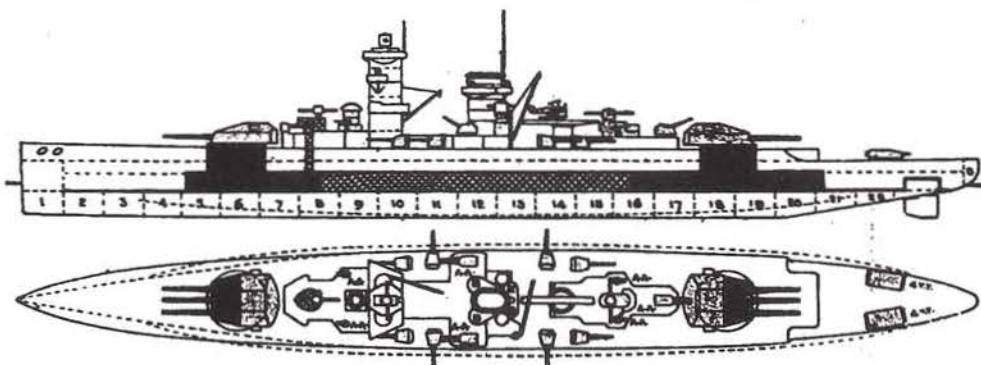

Obr. 6. Něm. bitevní loď „Deutschland“. Délka 186 m, šířka 20 m, ponor 6 m, únosnost 10200 t. 6 děl 28 cm, 8 děl 15 cm, 12 kulometů proti letadlům.

---

### Kapitánská pošta č. 4 – 2000/2001

Informační zpravodaj vodních skautů a skautek. Vydává HKVS vlastním nákladem jen pro vnitřní potřebu. Pro tento ročník byl na stránkách použit rámeček od br. Cipajse, kapitána 2. oddílu VS v Mimoni.

#### Příspěvky zasílejte na adresu:

- Ing. Zdeněk Hájek, Štěpánská 16, 110 00 Praha 1 (diskety s texty + papírové předlohy, obrázky).
- E-mail: cesak@volny.cz (jen texty – soubory ve formátu \*.TXT)

**Sazba a tisk:** Tiskárna Ralsko, s. r. o., Mimoň, Malá ul. 168/III, PSČ 471 24, tel./zázn./fax: 0425/862 704